

**Prostore 800**  
**Frigorífico/Congelador digital 2½**  
**puertas, 720lt, temperatura dual (0+10°**  
**C/-22-15°C) - R290**

ARTÍCULO # \_\_\_\_\_

MODELO # \_\_\_\_\_

NOMBRE # \_\_\_\_\_

SIS # \_\_\_\_\_

AIA # \_\_\_\_\_



691361 (PS06RF2FHC)

Frigorífico Prostore con  
temperatura dual, 2 puertas,  
720lt, 0+10°/-15-22°C, AISI  
304, R290

## Descripción

### Artículo No.

Frigorífico y congelador de 2 medias puertas fabricado en acero inoxidable AISI 304 con panel externo de la base en material anticorrosivo. Gran display digital con botón de selección de humedad (nivel 3 prefijado), muestra la temperatura y ajustes, ciclo de turbo enfriamiento (para enfriar rápidamente cuando es necesario). Control HACCP con alarmas e historial. Frost Watch Control: desescarche totalmente automático que sólo se inicia cuando es necesario con evaporación automática del agua de descongelación. Optimización del flujo de aire dentro de la cámara para garantizar la uniformidad de la temperatura en todas las rejillas. Equipado con espuma aislante de poliuretano de 65 mm de espesor. Puerta reversible con microinterruptor que detiene el ventilador si está abierta. Unidad de refrigeración integrada; modo ventilado. Luz interior LED. Para temperatura ambiente hasta 43°C. Libre de CFC y HCFC. Refrigerante altamente ecológico R290. Se suministra con 4 rejillas recubiertas de plástico de 700X530mm y n 4 par de guías de rejilla. Puerto RS485 que permite conexión con un ordenador remoto y sistema integrado HACCP.

## Características técnicas

- Protección frontal al agua IPX5.
- Control digital HACCP totalmente compatible: cuando la temperatura supera los límites críticos, se activan las alarmas acústicas y visuales. Hasta dos meses de evento se guardan en la memoria.
- Optimización del flujo de aire dentro de la cámara para garantizar la uniformidad de la temperatura en todas las rejillas.
- La capacidad de almacenamiento aumenta gracias a las múltiples posiciones disponibles para las rejillas, asegurando mayor capacidad neta.
- Requiere de conexión monofásica 230V/50Hz y se puede enchufar directamente en una toma de corriente existente.
- Previsto para adaptarse al puerto RS485 para facilitar la conexión a una computadora remota y sistemas HACCP integrados.
- Se ajusta a los estándares de las principales organizaciones certificadoras y tiene sello CE.
- Puerta con autocierre y reversibles in situ.
- 2 medias puertas
- Amplio espacio de almacenamiento apto para albergar rejillas o estantes de 700x530 mm.
- 2 temperaturas 0 +10 °C/-15 -22 °C.
- Conectividad lista para acceso en tiempo real a dispositivos conectados desde monitorización remota y de datos (requiere accesorio opcional).
- Este aparato está diseñado para su uso en temperaturas ambiente de hasta 40°C.

## Construcción

- Paneles externos en acero inoxidable AISI 304 (panel trasero galvanizado).
- Célula interna con las esquinas redondeadas, y fondo en una sola pieza.
- Correderas y soportes de acero inoxidable fácilmente desmontables.
- Componentes internos demontables sin necesidad de herramientas para facilitar las operaciones de limpieza.
- Mango de la puerta de acero inoxidable sin juntas para evitar acumulación de polvo y suciedad.
- Fácil acceso a los componentes principales para su mantenimiento.
- Desarrolladas y producidas en fábricas con certificación ISO 9001 e ISO 14001. CHAR(10) CHAR(10)
- Marco de la puerta climatizado
- Puerta con llave.

Aprobación: \_\_\_\_\_

## Sostenibilidad



- Condensador sin limpieza: la estructura del condensador del bastidor de alambre evita la acumulación de polvo y grasa, evitando así las operaciones de limpieza periódicas y reduciendo el consumo de energía.
- Empaquetadura magnética de globo de triple cámara extraíble para mejorar el aislamiento y reducir el consumo de energía y facilitar la limpieza.
- Refrigerante altamente ecológico libre de CFC y HCFC: R290 (gas ecológico en espuma: ciclopentano). Hidrocarburo refrigerante gas R290 para el menor impacto ambiental (GWP = 3), para reducir los efectos de invernadero y el agotamiento de la capa de ozono.
- CHAR(10) Libre de CFC y HCFC (tipo de refrigerante altamente ecológico: R290). CHAR(10)
- Frost Watch Control: el descongelamiento completamente automático comienza solo cuando el hielo se está acumulando en el evaporador y adapta la duración del descongelamiento para garantizar una eliminación perfecta del hielo y al mismo tiempo optimizar el consumo de eficiencia energética.
- Puerta con microinterruptor para detener el ventilador una vez que la puerta está abierta, minimizando el gasto de energía.
- Luz LED interior para ahorrar energía y para una mejor visibilidad interna.

## accesorios incluidos

- 4 de Par de guías para rejillas GN 2/1 para armarios refrigerados PNC 880320
- 4 de Rejilla Plástica 700X530 Proestore 720L PNC 880343

## accesorios opcionales

- Par de guías para rejillas GN 2/1 para armarios refrigerados PNC 880320
- Rejilla inox 700x530 PNC 880323
- Pedal para la apertura de puertas de armarios PNC 880324
- Kit de 4 patas, alto 200 mm PNC 880325
- KIT 4 PIES H=67-80MM - MARINE PNC 880326
- KIT 2 GUIAS - MARINE PNC 880327
- Rejilla Plástica 700X530 Proestore 720L PNC 880343

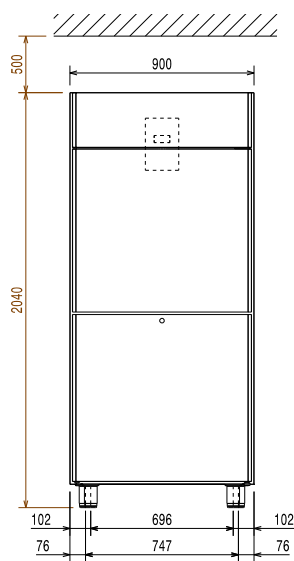

Alzado

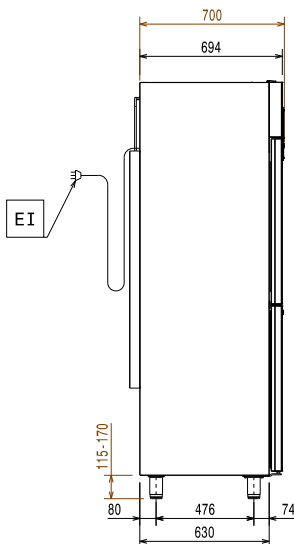

Lateral

EI = Conexión eléctrica (energía)

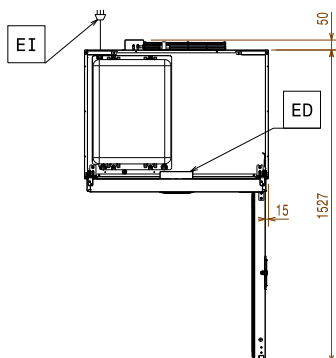

Planta

### Eléctrico

Suministro de voltaje	691361 (PS06RF2FHC)	220-240 V/1 ph/50 Hz
Potencia eléctrica max.:		0.47 kW

### Info

Capacidad bruta	720 lt
Capacidad neta:	
Bisagras de la puerta	2 Dcha.
Dimensiones externas, ancho	900 mm
Dimensiones externas, fondo	741 mm
Dimensiones externas, fondo con las puertas abiertas:	1527 mm
Dimensiones externas, alto	2040 mm
Número y tipo de puertas	2x1/2 Completa
Dimensiones internas (ancho):	772 mm
Dimensiones internas (fondo):	582 mm
Dimensiones internas (alto):	1436 mm
Ajuste de alto	15/40 mm
Número y tipo de rejillas (incluidas):	4 - 530x700
Tipo de material externo	AISI 304
Tipo de material interno	AISI 304

### Datos de Refrigeración

Tipo de control	Digital
Potencia del compresor	3/4 hp
Potencia de refrigeración a la temperatura de evaporación	-23.3 °C
Temperatura de operación mín.:	0 °C
Temperatura de operación máx.:	10 °C
Temperatura de condensación	0 °C
Modo de operación	Ventilado
Unidad de refrigeración	Built-In
Tipo de descongelado	Eléctrica

### Información del Producto (en cumplimiento con la normativa EU 2015/109)

Tipo de modelo:

### Certificaciones ISO

ISO Standards: ISO 9001; ISO 14001; ISO 45001; ISO 50001

### Sostenibilidad

Clase Energética:

Consumo de energía por año y por día

Condiciones de trabajo

Índice de Eficiencia energética EEI:

Nivel de ruido 52 dBA

Tipo de refrigerante: R290

Potencia de refrigeración 792 W  
Peso del refrigerante 145 g